

# Hisense

life reimagined

## NAUDOJIMO INSTRUKCIJA

Prieš naudodami šį įrenginį, atidžiai perskaitykite šią instrukciją ir išsaugokite ją ateičiai.

Lietuvių

## Turinys

Sauga ir įspėjamoji informacija.....	2	Valymas ir priežiūra.....	19
Naujo šaldytuvo įrengimas.....	8	Naudingi patarimai ir gudrybės.....	21
Šaldytuvo aprašymas.....	9	Sutrikimų šalinimas.....	23
Ekrano valdikliai.....	10	Šaldytuvo išmetimas.....	25
Šaldytuvo naudojimas.....	14		



CE Šis įrenginys atitinka šias ES direktyvas: LVD 2014/35/EU, EMC 2014/30/EU, 2009/125/EK, EK.643/2009 ir 2002/96/EK.



## Sauga ir įspėjamoji informacija

Norėdami saugiai ir teisingai naudoti šį įrenginį, prieš naudojimą atidžiai perskaitykite šią instrukciją, įskaitant joje esančius patarimus ir gudrybes. Norėdami išvengti nereikalingų klaidų ir incidentų, pasirūpinkite, kad visi jį naudojantys asmenys būtų supažindinti su jo eksploatavimo ir saugos funkcijomis. Išsaugokite šią instrukciją. Pasirūpinkite, kad šaldytuvą perkraustant arba parduodant jį būtų perduodama kartu su įrenginiu tam, kad visą jo tarnavimo laikotarpį kiekvienas įrenginį naudojantis asmuo būtų tinkamai informuotas apie jo naudojimą ir saugos instrukcijas. Gyvybės ir nuosavybės saugumui, prašome laikytis visų šioje instrukcijoje pateikiamų nurodymų, kadangi gamintojas neatsako už žalą, patiriamą dėl aplaidumo.

### Vaikų ir kitų pažeidžiamų asmenų sauga

- Šį įrenginį gali naudoti vyresni nei 8 metų amžiaus vaikai ir ribotų fizinių, jutiminių, psichinių gebėjimų asmenys arba asmenys, turintys mažai patirties bei žinių, jeigu juos prižiūri atsakingi asmenys arba jiems yra suteikti nurodymai dėl saugaus įrenginio naudojimo ir jie suvokia susijusius pavojus. Vaikams draudžiama žaisti su įrenginiu. Neprižiūrimiems vaikams valyti ir prižiūrėti įrenginį draudžiama.
- Visas įrenginio pakuotes laikykite atokiau nuo vaikų, kadangi jos kelia uždusimo pavojų.

- Jeigu prietaisą ruošiatės išmesti, ištraukite kištuką iš maitinimo lizdo, nukirpkite laidą (kuo arčiau įrenginio) ir nuimkite jo dureles, kad apsaugotumėte žaidžiančius vaikus nuo elektros smūgio arba įstrigimo įrenginio viduje.
- Jeigu šiuo įrenginiu, kuriame įrengti magnetiniai durelių tarpikliai, keičiamas senesnis įrenginys su spyruoklinį užraktą (skląstį) turinčiomis durelėmis (dangčiu), prieš išmesdami senąjį įrenginį, nepamirškite sugadinti spyruoklinio užrakto. Tokiu būdu apsaugosite vaikus nuo galimų mirtinų spąstų.

## Bendras saugumas



- DĖMESIO! Šis įrenginys yra skirtas naudoti namų ūkyje ir panašiomis sąlygomis, pvz.:

- parduotuvių personalo virtuvės patalpose, biuruose, ir kitose darbinėse aplinkose;
- ūkiuose, viešbučiuose, kitose gyvenamosios paskirties aplinkose;
- nakvynę su pusryčiais teikiančiose įstaigose;
- maitinimo ir panašias paslaugas teikiančiose įstaigose.

- DĖMESIO! Nelaikykite įrenginyje sprogių medžiagų, pvz.: aerozolių balionėlių su propelentais.
- DĖMESIO! Jei maitinimo laidas sugadintas, siekiant išvengti pavojaus, jį turi pakeisti gamintojas, jo aptarnavimo atstovas arba panašios kvalifikacijos asmuo.
- DĖMESIO! Pasirūpinkite, kad įrenginio korpuse arba integruotoje konstrukcijoje esančios ventiliacijos angos nebūtų užblokuotos.
- DĖMESIO! Nenaudokite kitų nei gamintojo rekomenduojami mechaniniai prietaisai arba kitos priemonės, atitirpimo proceso pagreitinimui.
- DĖMESIO! Nesugadinkite aušinimo grandinės.
- DĖMESIO! Šaldytuvo maisto laikymo skyriuje nenaudokite elektros prietaisų, kurių nerekomenduoja gamintojas.
- DĖMESIO! Aušinimo medžiaga ir izoliavimo dujos yra degios. Norėdami išmesti įrenginį, tai darykite įgaliotame atliekų šalinimo centre. Nelaikykite arti liepsnų.

## Aušinimo medžiaga

Šaldytuvo aušinimo medžiaga izobutenas (R600a) yra visoje įrenginio aušinimo grandinėje. Tai aukšto aplinkosauginio suderinamumo gamtinės dujos, kurios vis dėlto yra degios.

Įrenginio transportavimo ir diegimo metu pasirūpinkite, kad nei vienas aušinimo grandinės komponentas nebūtų sugadintas. Aušinimo medžiaga (R600a) yra degi.



### Įspėjimas! Gaisro pavojus

Sugadinus aušinimo grandinę:

- venkite ugnies ir uždegimo šaltinių;
- gerai išvėdinkite patalpą, kurioje yra įrenginys.

Įrenginio specifikacijas keisti arba modifikuoti gaminį pavojinga. Sugadinus laidą, kyla trumpojo jungimo, gaisro ir elektros smūgio pavojus.



### Elektros sauga

1. Elektros laidu negalima ilginti.
2. Patikrinkite ar maitinimo kištukas nesuspaustas ir nesugadintas. Suspaustas arba sugadintas kištukas gali būti gaisro priežastimi.
3. Pasirūpinkite, kad įrenginio maitinimo kištukas būtų lengvai pasiekiamas.
4. Netraukite maitinimo kabelio.
5. Jeigu maitinimo lizdas netvirtas, nejunkite į jį maitinimo kištuko. Kyla elektros smūgio arba gaisro pavojus.
6. Įrenginio negalima naudoti neuždėjus vidaus apšvietimo lempos gaubto.
7. Šaldytuvo maitinimui naudojama tik vienfazė kintamoji 220~240V/50Hz srovė. Jeigu šaldytuvo naudojimo vietoje įtampos svyravimai viršija nurodytas vertes, saugumo sumetimais šaldytuvui prašome naudoti automatinį didesnės kaip 350W kintamosios srovės reguliatorių. Šaldytuvui turi būti naudojamas atskiras maitinimo lizdas, ne bendras su kitais prietaisais. Jo kištukas turi atitikti lizdą su įžeminimu.

## Kasdienis naudojimas

- Šaldytuve nelaikykite degių dujų arba skysčių. Sprogimo pavojus.
- Šaldytuve nelaikykite elektros prietaisų (pvz.: elektrinių ledų gaminimo aparatų, maišytuvų ir pan.).
- Norėdami išjungti, visuomet traukite šaldytuvo kištuką, ne laidą.
- Šalia šaldytuvo plastikinių dalių nelaikykite karštų daiktų.
- Nedėkite maisto produktų priešais oro išleidimo angą, esančią galinėje šaldytuvo sienelėje.
- Fasuotą šaldytą maistą laikykite pagal šaldyto maisto gamintojo rekomendacijas.
- Būtina griežtai laikytis šaldytuvo gamintojo laikymo rekomendacijų. Prašome vadovautis atitinkamomis laikymo rekomendacijomis.
- Į šaldymo kamerą nedėkite gazuotų gėrimų, kadangi juose susidaro slėgis, galintis susprogdinti tara, o tai sugadintų šaldytuvą.
- Tiesiai iš šaldymo kameros vartojamas šaldytas maistas gali sukelti nušalimus.
- Nestatykite šaldytuvo tiesioginiuose saulės spinduliuose.
- Žvakes, lempas ir kitus panašius daiktus naudokite toliau nuo šaldytuvo, kad jis neužsidegtų.
- Šaldytuvas yra skirtas maisto produktų ir (arba) gėrimų laikymui įprastomis namų sąlygomis, kaip aprašyta šioje instrukcijoje.

- Įrenginys yra sunkus. Jį statydami, būkite atsargūs.
- Nelieskite šaldymo kameros dalių drėgnomis (šlapiomis) rankomis. Galite patirti nubrozdinimus arba nušalimus.
- Nenaudokite šaldytuvo pagrindo, stalčių, durelių arba kitų dalių kaip atramų, nelipkite ant jų.
- Atšildžius užšaldytą maistą, jo pakartotinai užšaldyti negalima.
- Nenaudokite ledu arba ledukų tiesiai iš šaldymo kameros, jie gali sukelti nušalimus burnoje arba ant lūpų.
- Norėdami išvengti sužeidimų arba nesugadinti įrenginio, neperkraukite durelėse esančių lentynų, nekraukite per daug maisto į daržovių stalčius.

## Atsargiai!

### Priežiūra ir valymas

- Prieš atlikdami šaldytuvo priežiūros darbus, jį išjunkite ir atjunkite maitinimo laidus.
- Nevalykite šaldytuvo metaliniais daiktais, gariniais valymo įrenginiais, eteriniais aliejais, organiniais tirpikliais arba abrazyviniais valikliais.
- Nenaudokite aštrių daiktų, norėdami pašalinti ledą iš šaldymo kameros. Naudokite plastmasinį grandiklį.
- Aplink įrenginį turi būti tinkama oro cirkuliacija. Kitu atveju įrenginys gali perkaisti. Tinkamai ventiliacijai užtikrinti, vadovaukitės atitinkamomis diegimo instrukcijomis.
- Jei įmanoma, šaldytuvo galinė sienelė turi būti ne per arti sienos, kad nesiliestų su šylančiomis dalimis (kompresoriumi, kondensatoriumi). Norėdami išvengti gaisto pavojaus, vadovaukitės atitinkamomis įrengimo instrukcijomis.
- Šaldytuvas negali būti statomas šalia radiatorių arba viryklių.

- Pasirūpinkite, kad šaldytuvą pastačius į jam skirtą vietą, maitinimo laidas būtų lengvai pasiekiamas.

## Svarbios diegimo instrukcijos!

- Elektros prijungimui, vadovaukitės šioje instrukcijoje esančiais nurodymais.
- Išpakuokite įrenginį ir patikrinkite, ar jis neapgadintas. Nejunkite įrenginio, jei jis apgadintas. Nedelsiant kreipkitės į atstovą, iš kurio jį nusipirkote. Tokiu atveju, išsaugokite pakuotę.
- Prieš jungiant įrenginį, rekomenduojama palaikyti bent keturias valandas tam, kad alyva sutekėtų atgal į kompresorių.

## Atsargiai!

Vandens talpą pildykite tik geriamuoju vandeniu.

## Aptarnavimas

- Visus įrenginio aptarnavimui reikalingus elektros darbus turi atlikti kvalifikuotas elektrikas arba kompetentingas asmuo.

## Naujo šaldytuvo įrengimas

Prieš naudodami šaldytuvą pirmą kartą, perkaitykite toliau esančius patarimus.

### Įrenginio ventiliacija



Norėdami pagerinti aušinimo sistemos efektyvumą ir taupyti energiją, pasirūpinkite tinkama ventiliacija aplink įrenginį, kad išsisklaidytų jo skleidžiama šiluma. Tam aplink šaldytuvą būtina palikti apkankamai laisvos vietos.

**Rekomenduojama**, kad atstumas nuo galinės sienelės iki sienos būtų ne mažesnis kaip 75mm, nuo viršaus – ne mažesnis kaip 100mm, nuo šono – ne mažesnis kaip 100mm, o priekyje pakankamai vietos atidaryti dureles 130° kampu, kaip parodyta toliau pateiktoje iliustracijoje.

Durys turi atsidaryti 135° kampu.

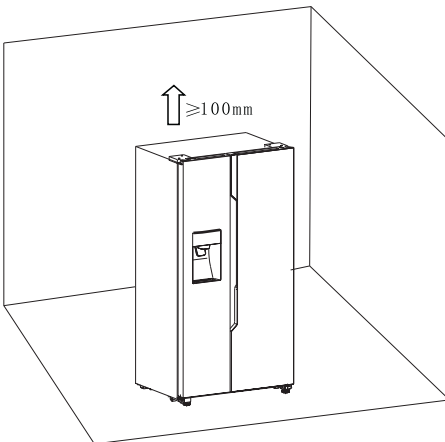

Svarbi informacija (mm)

W	W1	W2	D	D1
908	372	252	600	142.51

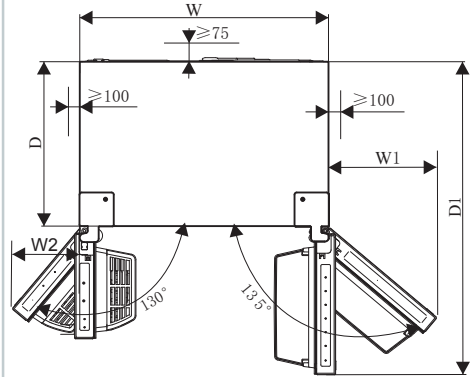

### Pastaba

● Šis prietaisas tinkamai veikia, esant toliau esančioje lentelėje nurodytai klimato klasei nuo SN iki T. Jeigu temperatūra ilgą laiką viršija arba yra mažesnė nei nurodyta lentelėje, šaldytuvas gali gesti.

Klimato klasė	Aplinkos temperatūra
SN	nuo +10°C iki +32°C
N	nuo +16°C iki +32°C
ST	nuo +16°C iki +38°C
T	nuo +16°C iki +43°C

- Šaldytuvą statykite sausoje vietoje, venkite didelės drėgmės.
- Laikykite šaldytuvą toliau nuo tiesioginių saulės spindulių, lietaus ar šalčio. Statykite įrenginį toliau nuo šilumos šaltinių, pvz.: viryklių, židinių arba šildytuvų.

## Įrenginio lygiavimas

- Tam, kad apatinė galinė šaldytuvo dalis būtų tinkamai sulygiuota ir užtikrintas pakankamas oro cirkuliavimas, apatinės kojelės gali tekti sureguliuoti. Naudokite tinkamą veržliaraktį.
- Norėdami, kad durelės pačios užsidarinėtų, viršų pakelkite maždaug 15mm arba  $0,5^\circ$  kampu pasukite reguliuojamą kojelę.
- Norėdami perstatyti šaldytuvą, nepamirškite prisukti kojelės atgal, kad įrenginys laisvai važiuotų. Perstatę į kitą vietą, vėl sureguliuokite.

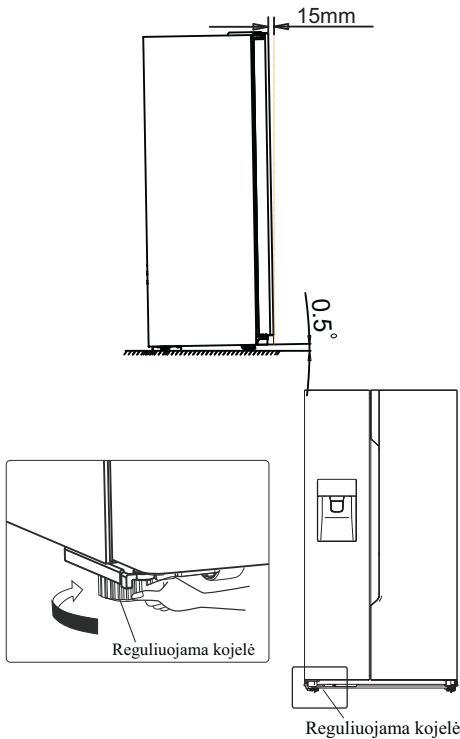

## Įspėjimas!

Norint tinkamai įrengti šaldytuvą, jį būtina statyti ant lygaus paviršiaus ir tvirtos medžiagos, kuri būtų tokio pat aukščio kaip ir likusi grindų dalis. Toks paviršius turi būti pakankamai tvirtas, kad išlaikytų visiškai pakrautą šaldytuvą. Voleliai nėra ratukai, todėl jie turi būti naudojami tik vežant šaldytuvą pirmyn arba atgal. Važiuojant į šonus gali būti sugadintos grindys arba voleliai.

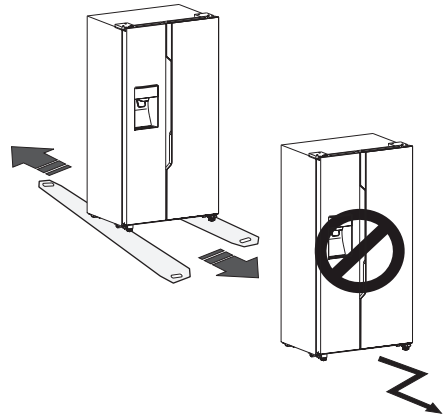



## Šaldytuvo aprašymas

### Šaldytuvo vaizdas



- |  |   |
|--|---|
| 1. Šaldiklio zonos LED apšvietimas         | 10. Šaldytuvo zonos LED apšvietimas       |
| 2. Ledo gaminimo aparato priekinis dangtis | 11. Šaldytuvo durelių lentyna             |
| 3. Ledo kibirėlio įrengimas                | 12. Šaldytuvo vėdinimo kanalo gaubtas     |
| 4. Vėjo kanalo dangtis šaldiklyje          | 13. Šaldytuvo lentyna                     |
| 5. Šaldiklio lentyna                       | 14. Lentyna buteliams                     |
| 6. Šaldiklio durų lentyna                  | 15. Vandens laikymo dėžė                  |
| 7. Šaldiklio viršutinis stalčius           | 16. Šaldytuvo viršutinis stalčius         |
| 8. Šaldiklio apatinis stalčius             | 17. Šaldytuvo apatinis stalčius           |
| 9. Kairioji reguliuojama apatinė kojelė    | 18. Dešinioji reguliuojama apatinė kojelė |

**Pastaba.** Dėl nuolatinių mūsų produktuose atliekamų pakeitimų Jūsų šaldytuvą gali šiek tiek skirtis nuo šios naudojimo instrukcijos, tačiau jo funkcijos ir naudojimo būdai lieka tokie pat.

## Ekranu valdikliai

Šaldytuvą naudokite, vadovaudamiesi toliau pateiktomis valdymo taisyklėmis. Jūsų šaldytuve įrengtas valdymo skydelis, kurį matote iliustracijoje.

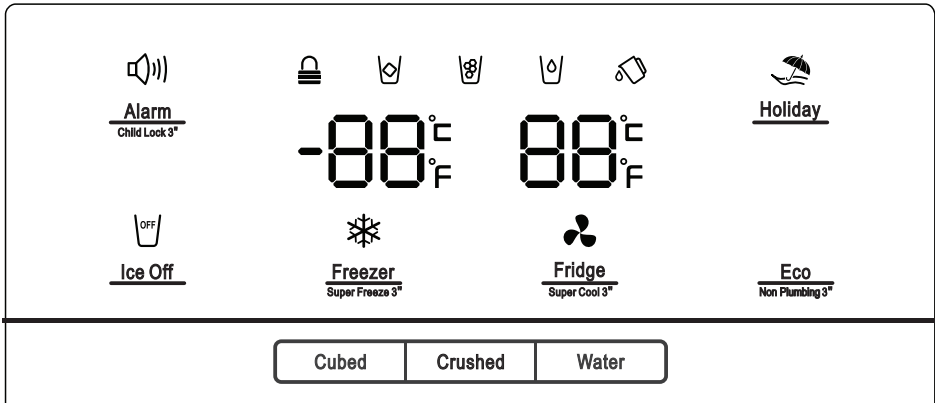

Šaldytuvą įjungus pirmą kartą, pradeda veikti ekrane esančių piktogramų foninis apšvietimas. Jeigu nenuspaudžiamas joks mygtukas, o durelės uždarytos, foninis apšvietimas išsijungia po 60 sekundžių. Valdymo skydelyje yra dvi sritys skirtos temperatūrai ir viena sritis – skirtingiems režimams.

**Dėmesio!** Nustatydami temperatūrą, nustatote viso šaldytuvo vidutinę temperatūrą. Kiekvieno skyriaus viduje temperatūros gali skirtis nuo rodomos skydelyje, priklausomai nuo to, kiek maisto jose laikoma, ir kokioje vietoje jis padėtas. Aukšta arba žema temperatūra patalpoje taip pat gali turėti įtakos įrenginio viduje esančiai temperatūrai.



### Alarm Child Lock 3"

Užraktas nuo vaikų ir durų signalas

Šis mygtukas atlieka dvi funkcijas:

1. Užraktas nuo vaikų

Norėdami užrakinti visą valdymo skydelį, įskaitant ledo dozavimo įrenginį, nuspauskite ir palaikykite „Alarm“ mygtuką 3 sekundes. Jei valdymo skydelis užrakintas, dega „“ piktograma ir neveikia nei vienas valdymo skydelio mygtukas.

Norėdami atrakinti valdymo skydelį, dar kartą 3 sekundes palaikykite nuspaudę „Alarm“ mygtuką.

2. Durų signalas

Užsidegus signalo „“ piktogramai ir pasigirdus signalui, paspauskite „Alarm“ mygtuką.

““ piktograma išsijungs, o signalas nustos skambėti.

Kai šaldytuvo arba šaldiklio durys paliekamos atidarytos ilgiau kaip 2 minutes, įsijungia durų signalas. Jam įsijungus, įsijungs „“ piktograma ir pasigirsta pypsėjimas. Pypsėjimas pasigirsta 3 kartus per minutę ir nustoja skambėti po 10 minučių. Signalą taip pat galite išjungti uždarę įrenginio duris.

Kai Užrakto nuo vaikų funkcija išjungta, o durelės atidarytos, signalą galite išjungti, paspaudę „Alarm“ mygtuką.



Norėdami taupyti energiją, nepalikite durelių atidarytų ilgą laiką.



### Ice Off

Ledo valdiklis

Šis mygtukas skirtas ledo gaminimo aparato valdymui.

Norėdami valdyti ledo gaminimo aparatą, galite spausti mygtuką „Ice Off“. Kai Užrakto nuo vaikų funkcija išjungta, o ledo funkcija įjungta, galite spausti mygtuką „Ice Off“ ir užrakinti ledo gaminimo aparatą. Paspaudus šį mygtuką, užsidega „“ piktograma. Norėdami atrakinti ledo gaminimo įrenginį, vėl spauskite „Ice Off“ mygtuką. „“ piktograma išsijungs. Pastaba. Įjungus „Ice Off“ funkciją, ji užrakina tik ledo gaminimo aparatą, ne dozavimo įrenginį.



### Holiday Atostogos

Jeigu ketinate ilgam laikui išvykti, pavyzdžiui, atostogoms arba į verslo kelionę, galite įjungti šią funkciją, paspaudę „Holiday“ mygtuką. Užsidegs „“ piktograma.

Įjungus atostogų funkciją, siekiant sumažinti energijos suvartojimą, šaldytuvo temperatūra automatiškai pakeičiama į 15°C. Šaldiklio temperatūra automatiškai pakeičiama į -18°C.

Šaldytuvo temperatūros indikatorius rodo „—“, o šaldiklio skyrius lieka įjungtas.

Įjungus atostogų funkciją, ją išjungti galima paspaudus „Holiday“. „“ piktograma išsijungs.

Įjungus atostogų funkciją, ledo gaminimo aparatas automatiškai išsijungia.

Įjungus šaldytuvą, temperatūros nustatymai grįs į buvusius.

**Pastaba.** Atostogų laikotarpiu šaldytuve nepalikite jokio maisto, jis greitai suges.



### Šaldytuvo temperatūros valdymas

Norėdami įjungti šaldytuvo temperatūros valdymo režimą, spauskite „Fridge“ mygtuką. Nuolat spaudžiant šį mygtuką, temperatūra keičiasi tokia tvarka.

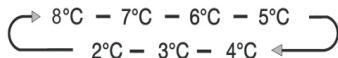

Jeigu norite sutrumpinti šaldytuve laikomų produktų atšaldymo laiką, 3 sekundes palaikykite nuspaudę šį mygtuką. Užsidegs „Super Cool“ funkcijos piktograma „❁“, o šaldytuvo temperatūros indikatorius rodytų 2°C.

„Super Cool“ funkcija automatiškai išsijungia po 3 valandų, o temperatūros nustatymas grįžta į buvusį.

Įjungus „Super Cool“ funkciją, ją išjungti galite paspaudę „Fridge“ mygtuką. Šaldytuvo temperatūra grįš į ankstesnį nustatymą. Išjungus šaldytuvo maitinimą, „Super Cool“ funkcijos nustatymas neišlieka.

Pastaba. Kai „Super Cool“ funkcija įjungta, palietus „Holiday“ arba „Eco“ mygtuką, bus aktyvuota „Holiday“ arba „Eco“ funkcija, o „Super Cool“ režimas išsijungs.



### Šaldiklio temperatūros valdymas

Norėdami įjungti šaldiklio temperatūros valdymo režimą, spauskite „Freezer“ mygtuką. Nuolat spaudžiant šį mygtuką, temperatūra keičiasi tokia tvarka.

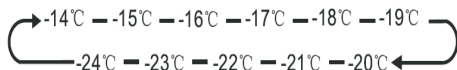

Palaikykite nuspaudę „Freezer“ mygtuką 3 sekundes. Įsijungs „❁“ o šaldiklio temperatūros indikatorius rodytų -24°C.

„Super Freezer“ funkcija greitai sumažina šaldiklio temperatūrą ir užšaldo maistą greičiau nei įprastai. Tokiu būdu maisto produktuose išsaugoma daugiau vitaminių bei maistingųjų medžiagų, maistą galima laikyti ilgiau.

Naudojant „Super Freeze“ funkciją, galima šaldyti maksimalų maisto produktų kiekį. Rekomenduojame pirma leisti šaldytuvui veikti valandas. „Super Freeze“ funkcija automatiškai išsijungs po 26 valandų, o šaldytuvo temperatūros nustatymai grįš į buvusius.



„Super Freeze“ funkciją išjungti galite paspaudę „Fridge“ mygtuką. Šaldytuvo temperatūros nustatymai grįš į buvusius. Išjungus šaldytuvo maitinimą, „Super Freeze“ funkcijos nustatymas neišlieka. Pastaba. Kai „Super Freeze“ funkcija įjungta, palietus „Holiday“ arba „Eco“ mygtuką, bus aktyvuota „Holiday“ arba „Eco“ funkcija, o „Super Freeze“ režimas išsijungs.

Ledo dozavimo įrenginio valdymas  
Ledo dozavimo įrenginys neveikia, kai atidarytos šaldiklio durys arba įjungta Užrakto nuo vaikų funkcija.

„Icy Type“ mygtukas turi ledo kubelių („Cubed“) ir smulkinto ledo („Crushed“) parinktis.

Norėdami pasirinkti ledo rūšį, galite spausti „Cubed“ (kubeliai) ir „Crushed“ (grūstas ledas) mygtuką.

Norėdami įjungti vandens režimą, spauskite „Water“ mygtuką.

Paspaudus „Icy Type“, bus įjungtas pasirinktas „Cubed“ arba „Crushed“ režimas ir užsidegs „Cubed“ „“ arba „Crushed“ „“ piktograma.

Jeigu ledo nenaudosite, šią funkciją galite išjungti, tokiu būdu taupydami vandenį ir energiją. (Skaitykite aukščiau pateiktą informaciją apie „Ice Off“ funkciją.)

Jeigu norite vandens, spauskite „Water“ mygtuką. Užsidegs „“ piktograma. Režimas įjungtas.

„“ „Vandens laikymo dėžės signalas“

„Vandens laikymo dėžės signalas“

Jei vandens laikymo dėžė netinkamai ar visai neįdėta, pasigirs vandens laikymo dėžės signalas, kad įspėtų apie tai naudotojus. 3 sekundes palaikę „Eco“ mygtuką signalą galite išjungti.



Eco

## Energijos tapymas

Šiuo mygtuku galite įjungti arba išjungti „Energy Saver“ režimą. Jį įjungus, užsidega „Energy Saver“ „“ piktograma.

Šaldytuvo temperatūra automatiškai pakeičiama į 6°C, o šaldiklio - į -17°C. Energijos taupymo režimą išjungus, piktograma išsijungia.

### Pastaba!

- Valdymo skydelis užsidega atidarius duris arba paspaudus kurį nors mygtuką.
- Apšvietimas išsijungia nespaudžiant mygtukų arba praėjus minutei po durų uždarymo.
- Įjungus šaldytuvo maitinimą, 3 sekundes degs visos valdymo skydelio piktogramos ir skambės signalas. Užraktas nuo vaikų yra išjungtas. Temperatūros nustatymai grįžta į buvusius.

## Šaldytuvo naudojimas

Šiame skyriuje aprašyta, kaip naudotis naudingiausiomis šaldytuvo funkcijomis. Prieš naudojant šaldytuvą, rekomenduojame atidžiai perskaityti šią dalį.

### 1. Durų reguliavimas

Jeigu matote, kad šaldytuvo durys nėra viename lygmenyje, galite jas sureguliuoti atsuktuvu.

Reguliuoti galima tik šaldytuvo duris.

Jeigu šaldiklio durys aukščiau nei šaldytuvo. Pirma, veržliarakčiu prieš laikrodžio rodyklę pasukite ant apatinio vyro esantį varžtą ir pakelkite šaldytuvo duris. Sureguliuavę, veržliarakčiu priveržkite veržlę. Jeigu šaldiklio durys žemiau nei šaldytuvo Veržliarakčiu pagal laikrodžio rodyklę pasukite varžtą ir nuleiskite šaldytuvo duris.

Sureguliuavę, priveržkite reikiamoje padėtyje.

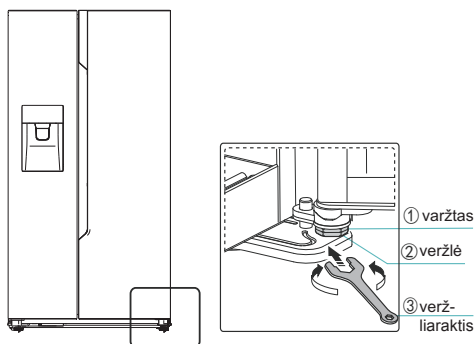

### 2. Šaldytuvo skyriaus naudojimas

Šaldytuvo skyrius tinkamas daržovių ir vaisių laikymui. Maistas šaldytuve turėtų būti supakuotas, kad iš jo neišgaruotų drėgmė, o aromatas nepersismelktų į kitus maisto produktus.

**Įspėjimas!** Neuždarinėkite durų, jeigu lentynos, stalčiai ir (arba) teleskopiniai šliaužikliai yra ištraukti. Galite sugadinti juos arba šaldytuvą.

#### Stiklinės lentynos ir durų lentynos

Šaldytuvo skyriuje įrengta keletas stiklinių lentynų ir kelios skirtingos durų lentynos. Jos tinka kiaušinių, skardinėse esančių skysčių, buteliuose esančių gėrimų, pakuotėse esančio maisto ir panašių dalykų laikymui. Jas pagal poreikį galite išdėstyti skirtinguose aukščiuose. Tačiau nedėkite į šias lentynas per daug sunkių daiktų. Prieš vertikalčiai keisdami lentynų vietą, išimkite iš jų visus produktus.

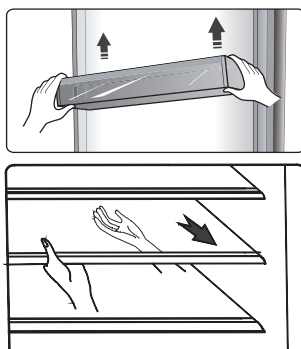

**Pastaba.** Visos durų lentynos gali būti išimamos išvalyti.

Norėdami išimti lentynas, švelniai traukite jas, kol jos išsiims iš kreipikių. Norėdami įdėti lentynas atgal, patikrinkite, ar nėra jokių kliūčių ir švelniai įstumkite jas į vietą.

### Butelių lentyna

Ši lentyna skirta vyno arba kitokių gėrimų butelių laikymui.

**Pastaba.** Išimdami vyno ar kitų gėrimų butelius, darykite tai labai atsargiai. Lentyną galite išimti, norėdami išvalyti arba sureguliuoti, norėdami taupyti vietą.

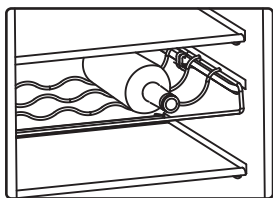

### Butelių lentyna

Ši dėžė teikia vandenį ledukų gamybai ir vandens dozatoriui. Galite įpilti vandenį į vandens laikymo dėžę:

- 1 Ištraukite vandens laikymo dėžę.

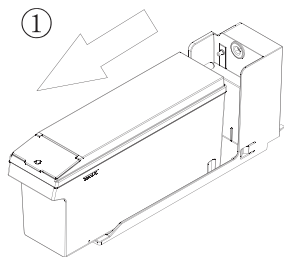

- 2 Pakelkite priekinį mažąjį gaubtą ir pilkite vandenį.

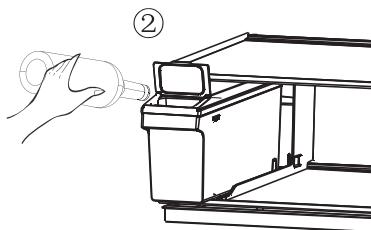

- 3 Įdėkite vandens laikymo dėžę atgal į šaldytuvo lentyną.

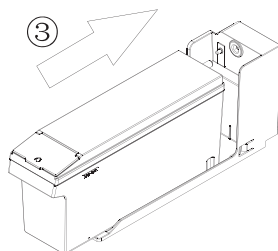

### Įspėjimas:

kai reikia papildyti vandens laikymo dėžę, ištraukite ją ir tinkamai įdėkite, kad prietaisas veiktų tinkamai.

Rekomenduojama nepilti daugiau nei 4,5 l. Įdėję vandens laikymo dėžę atgal, palaukite 10 sekundžių, kol vanduo bus pradėdamas tiekti.

Į dėžę pilkite tik VANDENĮ.

Negalima pilti SODOS VANDENS, SULČIŲ, PIENO, ALKOHOLIO ir kt. gėrimų.

## Stalčiai

Stalčiai tinka vaisių ir daržovių laikymui, juos galima išimti išvalyti.

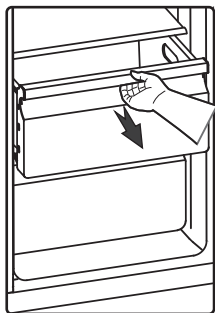

### 3. Šaldiklio skyriaus naudojimas

Šaldiklio skyrius tinkamas sušaldyti skirtam maistui, pavyzdžiui, mėsai, žuviai, ledams ir kitokiems greitai gendantiems produktams laikyti.

**Dėmesio!** Šaldiklyje nepalikite butelių ilgiau nei reikia, nes užšalę jie gali trūkti. Buteliuose ar skardinėse esantys skysčiai kelia sprogo pavojų, kadangi šaldami jie plečiasi. Tokie skysčiai neturėtų būti laikomi šaldiklyje.

### 4. Ledo dozatoriaus naudojimas

Spausdami „Cubed“ (kubeliai), „Crushed“ (grūstas ledas) arba „Water“ (vanduo) mygtukus, galite rinktis ledo rūšį arba vandenį. Pasirinkę ledo rūšį, švelniai spustelėkite dozatorių puodeliu. Iš dozatoriaus pabirs ledukai. Puodelis turi būti po dozatoriumi, kad ledukai kristų tiesiai į jį.

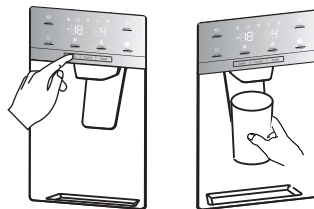

### Pastaba

- Jeigu po smulkinto ledo funkcijos pasirinksite ledo kubelius, į puodelį gali įkristi nedidelis kiekis smulkinto ledo. Pasiėmę reikiamus ledukus ar įsipylę vandens, iš karto nepatraukite puodelio nuo dozatoriaus. Palaukite 2 – 3 sekundes, kad ledukai arba vanduo nepratekėtų pro šalį.
- Netraukite svirtelės. Galite sugadinti arba nutraukti svirtelės spyruoklę.
- Ledo dozatoriaus pilamas vanduo yra vėsus, bet ne visiškai šaltas. Jeigu norite šaltesnio vandens su ledu, pirma į puodelį prispilkite ledukų ir įsipilkite vandens iš dozatoriaus.



## 5. Ledo kibirėlio naudojimas

Jeigu norite išimti ledo kibirėlį, laikykite rankenėlę kai parodyta iliustracijoje. Tuomet pakelkite ir iš lėto traukite ledo kibirėlį.

### Išėmimo žingsniai:

- ① Kilstelėkite ledo kibirėlį.
- ② Lėtai traukite ledo kibirėlį.

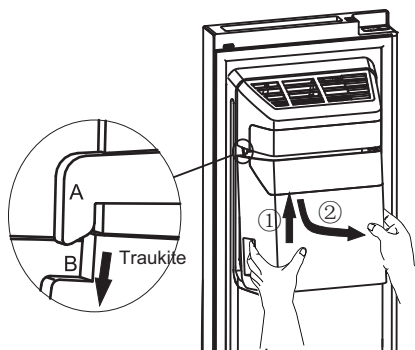

Dėdami atgal, pasirūpinkite, kad abi ledo kibirėlio pusės (B&B') įsistatytų į joms skirtas fiksavimo sagteles (A&A').

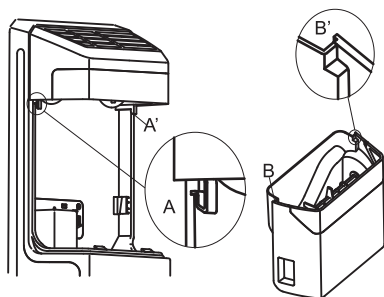

### Montavimo žingsniai:

- ① Kilstelėkite ledo kibirėlį į viršų, ir pasirūpinkite, kad abi ledo kibirėlio pusės (B&B') įsistatytų į joms skirtas fiksavimo sagteles (A&A').
- ② Stumkite ledo kibirėlį žemyn ir pasirūpinkite, kad jis tvirtai įsistatytų į laikiklį.

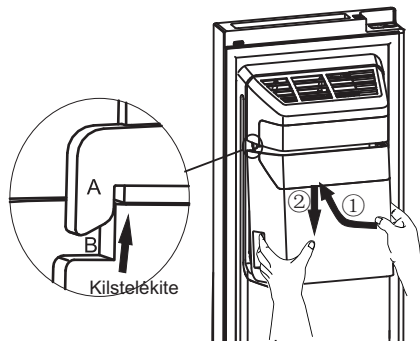

### Pastaba!

- Kai ledo gaminimo įrenginys meta ledukus į kibirėlį, visi jo leidžiami garsai yra įprasto veikimo dalis.
- Jeigu ledo dozatorius nenaudojamas ilgą laiką, į ledo kibirėlį gali prikristi grumstų. Jei taip nutiko, išimkite visą ledą ir ištuštinkite kibirėlį.
- Jeigu išvykstate atostogauti arba į verslo kelionę, ir ilgą laiką nenaudosite ledo dozatoriaus, užsukite vandens tiekimo liniją, kad apsaugotumėte įrenginį nuo pratekėjimo.
- Jeigu ledas nebyra, patikrinkite, ar ledo lovelyje nėra užstrigusio leduko. Jeigu yra, pašalinkite. Arba ištraukite ledo kibirėlį ir patikrinkite, ar jame nėra susidariusių ledo grumstų. Jei taip, pašalinkite juos.

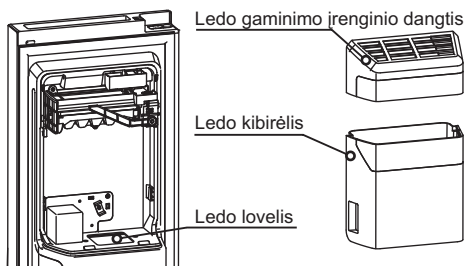

● Pirmoji ledukų partija po šaldytuvo įjungimo gali būti maža, kadangi į vandens tiekimo liniją patenka oras. Toks oras pasišalina įprastai naudojant šaldytuvą. Jeigu ledo kubeliai išlieka maži, patikrinkite, ar vandens tiekimo linijoje tinkamai teka vanduo, pakankamai atsukta vandens sklendė arba vandens slėgis yra pakankamas.

● Norėdami išvalyti ledo kibirėlį, naudokite švelnų ploviklį, gerai išskalaukite ir išdžiovinkite. Nenaudokite stiprių ar abrazyvinių valiklių bei tirpiklių.

● Prieš dėdami ledo kibirėlį atgal, patikrinkite, ar dvi jam skirtos jungtys yra išdėstytos tinkamu kampu. Jei ne, pasukite ledo kibirėlio jungtis tinkamu kampu, kad jos sutaptų su variklio jungtimi.

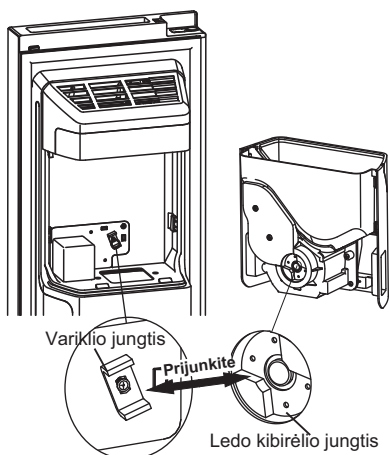

● Jeigu norite turėti daugiau vietos maisto laikymui, ledo kibirėlį galite pakeisti maisto laikymui skirta dėže. Tokiu atveju turi būti įjungta „Ice Off“ funkcija, kad ledo gaminimo įrenginys neveiktų.

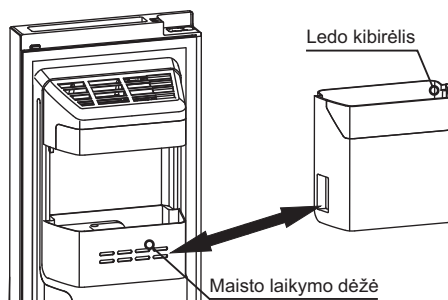

### Įspėjimas!

● Nekiškite pirštų, rankų arba kitų pašalinių objektų į ledo lovelį arba ledo kibirėlį. Galite susižeisti arba sugadinti daiktus.

● Neleiskite vaikams kabintis prie ledo dozatoriaus arba plėšyti ledo laikymo dėžės. Jie gali susižeisti.

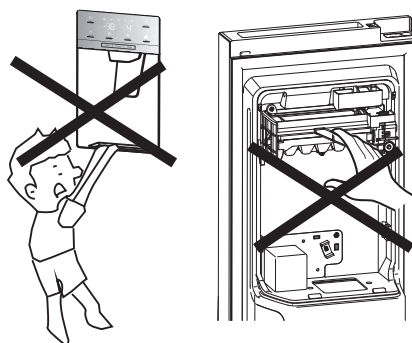

● Ledo gaminimo įrenginiui būtinas vandens tiekimas. Už šaldytuvo ribų vandens tiekimo linija turi būti sujungta su filtru ir čiaupu.

Rekomenduojama šiuos darbus patikėti kvalifikuotam specialistui.

● Atidarydami ar uždarydami duris, nenaudokite pernelyg didelės jėgos. Iš ledo gaminimo įrenginio gali išsilieti vanduo.

## Valymas ir priežiūra

Higienos sumetimais šaldytuvą (įskaitant jo išorės ir vidaus priedus) būtina reguliariai valyti bent kartą į du mėnesius..

### Įspėjimas!

Valant šaldytuvą turi būti atjungtas nuo maitinimo lizdo. Elektros smūgio pavojus! Prieš valydami šaldytuvą, išjunkite jį ir atjunkite maitinimo laidą.

### Išorės valymas

Norėdami, kad šaldytuvą gražiai atrodytų, reguliariai jį valykite.

- Skaitmeninį skydelį ir ekrano skydelį šluostykite švaria, minkšta šluoste.
- Vandenį purkškite ant šluostės, ne ant šaldytuvo. Tokiu būdu drėgmė tolygiai paskirstoma ant paviršiaus.
- Dureles, rankenėles ir korpuso paviršių valykite švelniu valikliu, tuomet sausai nušluostykite minkšta šluoste.

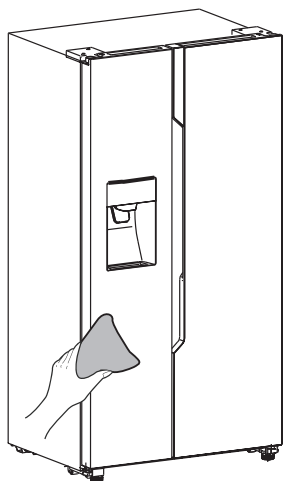

### Dėmesio!

- Nenaudokite aštrių daiktų, jie gali sugadinti paviršių.
- Valymui nenaudokite skiediklių, automobilių ploviklių, baliklių, eterinio aliejaus, abrazyvinių valiklių arba organinių tirpiklių, pvz.: benzeno. Jie gali sugadinti šaldytuvo paviršių ir sukelti gaisrą

### Vidaus valymas

Šaldytuvo vidų būtina reguliariai valyti. Valyti lengviau, kai jame mažai maisto. Šaldytuvo šaldymo kamerą valykite silpnu sodos tirpalu, tuomet nuskalaukite šiltu vandeniu, naudodami išgręžtą kempinėle arba šluostę. Prieš dėdami lentynas ir krepšius, gerai iššluostykite. Kruopščiai nusausinkite visus paviršius ir išimamas dalis.

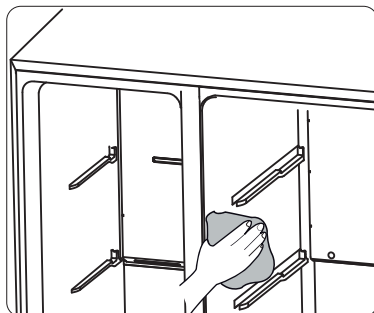

### Vandens laikymo dėžės valymas

Reguliariai valykite vandens laikymo dėžę. Galite išimti vandens laikymo dėžę traukdami horizontaliai į išorę, nuimkite dėžės dangtį. Išvalykite dėžės vidų, įpilkite silpno sodos bikarbonato tirpalo, tuomet išskalaukite šiltu vandeniu, patrinkite kempinėle ar šluoste, vėl išplaukite geriamuoju vandeniu. Prieš įdėdami dėžę atgal, kruopščiai nusauskite visus paviršius ir išimamas dalis. Baigę valyti įdėkite dėžę ta pačia kryptimi horizontaliai.

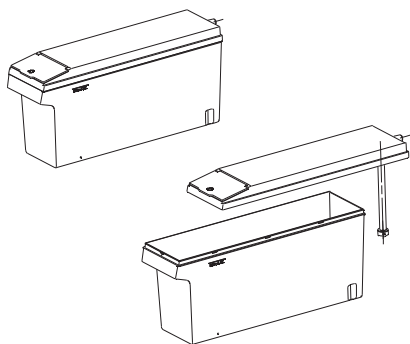

Nors šis šaldytuvas automatiškai atitirpinamas, dažnai darinėjant šaldymo kameros dureles, ant jos vidinių senelių gali atsirasti šerkšnas. Jeigu šerkšno sluoksnis labai storas, palaukite, kol kameroje liks nedidelis maisto kiekis ir atlikite šiuos veiksmus:

1. Išimkite jame esantį maistą ir priedų krepšius, atjunkite šaldytuvą nuo maitinimo lizdo ir palikite atidarytas dureles. Gerai vėdinkite patalpą, kad pagreitinumėte atitirpimo procesą.
2. Atitirpinę, išvalykite šaldiklį pagal aukščiau pateiktas instrukcijas.

### Dėmesio!

Nenaudokite aštrių objektų šerkšno pašalinimui iš šaldymo kameros. Šaldytuvą galima įjungti tik tuomet, kai jis bus visiškai sausas.

### Durų tarpiklių valymas

Pasirūpinkite, kad šaldytuvo durų tarpikliai būtų švarūs. Dėl lipnaus maisto ir gėrimų tarpikliai gali prilipti prie korpuso ir, atidarant duris, suplyšti. Plaukite tarpiklius švelniu valikliu ir šiltu vandeniu. Išvalę, gerai nuskalaukite ir išdžiovinkite.

### Dėmesio!

Šaldytuvą galima įjungti tik tuomet, kai durų tarpikliai yra visiškai sausi.

### LED lemputės keitimas

Įspėjimas! LED lemputės keisti gali tik kvalifikuotas specialistas. Sugedus LED lemputei, atlikite šiuos žingsnius:

1. Atjunkite šaldytuvo maitinimą.
2. Stumdami į viršų ir į apačią, nuimkite lemputės dangtį.
3. Viena ranka laikydami LED dangtį, kita ranka jį traukite, spausdami jungties fiksatorių.
4. Pakeiskite LED lemputę, tinkamai įstatykite į vietą ir uždenkite lemputės dangtelį.

## Naudingi patarimai ir gudrybės

### Energijos taupymo patarimai

Norėdami taupyti energiją, vadovaukitės šiomis rekomendacijomis.

- Norėdami taupyti energiją, nepalikite ilgam laikui atidarytų durelių.
- Pasirūpinkite, kad šaldytuvas stovėtų toliau nuo bet kokių šilumos šaltinių (tiesioginių saulės spindulių, elektrinių orkaitių ar viryklių ir pan.).
- Nenustatinėkite šaltesnės nei būtina šaldytuvo temperatūros.
- Šaldytuve nelaikykite šilto maisto arba garuojančių skysčių.
- Statykite šaldytuvą gerai vėdinamoje patalpoje. Skaitykite skyrių „Naujo šaldytuvo diegimas“.
- Jeigu schema rodo tinkamą stalčių, vaisių ir daržovių skyrius bei lentynų išdėstymą, šio išdėstymo nekeiskite, kadangi tai efektyviausia konfigūracija.

### Patarimai, kaip atšaldyti šviežią maistą

- Nedėkite karšto maisto tiesiai į šaldytuvo ar šaldiklio skyrių. Tokiu būdu didinama vidaus temperatūra, dėl to kompresorius stipriau dirba ir vartoja daugiau energijos.
- Neuždenkite ir nevyniokite maisto, ypač, jeigu jis itin intensyvaus kvapo.

### Atšaldymo patarimai

- Mėsa (visų rūšių), supakuota maistinėje plėvelėje. Suvyniokite ir dėkite ant stiklinės lentynos virš daržovių stalčiaus. Visuomet laikykitės maisto laikymo laiko nurodymų ir vadovaukitės gamintojų nurodytomis datomis.
- Virtas maistas, šalti patiekalai ir pan. Tokį maistą būtina uždengti, jį galima laikyti bet kurioje lentynoje.
- Vaisiai ir daržovės. Vaisius ir daržoves laikykite specialiame jiems skirtame stalčiuje.

- Sviestas ir sūris. Šie produktai turi būti suvynioti sandariose pakuotėse ar maistinėje plėvelėje.

- Pieno buteliai. Turi būti su dangteliais ir laikomi durų lentynose.

### Šaldymo patarimai

- Jeigu šaldytuvus naudojamas pirmą kartą arba buvo nenaudojamas ilgą laiką, prieš dėdami maistą į šaldymo kamerą, leiskite jam veikti bent 12 valandų, esant didesniems nustatymams.
- Maistą ruoškite mažomis porcijomis tam, kad jis greitai užšaltų, o prirėkus būtų galima atšildyti reikiamą kiekį.
- Maistą vyniokite į sandarią aliuminio foliją arba plastikinę maistinę plėvelę.
- Neleiskite nešaldytam maistui liestis su jau užšaldytais maisto produktais. Nešaldytas maistas gali padidinti šaldyto temperatūrą.
- Jeigu užšaldyti produktai naudojami tiesiai iš šaldymo kameros, jie gali sukelti odos nušalimus.
- Norint sekti užšaldytų produktų saugojimo laiką, rekomenduojama ant kiekvienos pakuotės užrašyti jo užšaldymo datą.

### Užšaldyto maisto laikymo patarimai

- Patikrinkite, ar šaldyto maisto pardavėjas tinkamai jį laikė.
- Atšildžius maistą, jis greitai genda ir negali būti užšaldomas pakartotinai. Neviršykite gamintojo nurodyto maisto laikymo termino.

### **Šaldytuvo išjungimas**

Jeigu šaldytuvą norite išjungti ilgesniam laikui, kad jame nesusidarytų pelėšiai, būtina atlikti šiuos veiksmus.

1. Išimkite visą maistą.
2. Ištraukite maitinimo laidą iš elektros lizdo.
3. Kruopščiai išvalykite ir nusausinkite šaldytuvą.
4. Palikite šiek tiek pravertas visas duris, kad oras galėtų cirkuliuoti.

## Sutrikimų šalinimas

Jeigu susiduriate su šaldytuvo problemomis arba nerimaujate, kad jis netinkamai veikia, prieš kviesdami pagalbą, galite atlikti keletą paprastų šiame skyriuje aprašytų patikrinimų.

**Dėmesio!** Nebandykite šaldytuvo taisyti patys. Jeigu atlikus žemiau aprašytus patikrinimus, problema išlieka, susisieki su kvalifikuotu specialistu, įgaliotu techninės priežiūros techniku arba parduotuve, kurioje pirkote šaldytuvą.

Problema	Galima priežastis ir sprendimas
Prietaisas blogai veikia	Patikrinkite, ar tinkamai įjungtas maitinimo laidas į maitinimo lizdą.
	Patikrinkite saugiklį arba maitinimo šaltinio grandinę. Jei reikia, pakeiskite.
	Per žema aplinkos temperatūra. Norėdami išspręsti šią problemą, nustatykite šaltesnę šaldytuvo kameros temperatūrą.
	Automatinio atitirpinimo ciklo metu arba kurį laiką po įjungimo, šaldiklis neveikia. Tai normalus procesas, skirtas apsaugoti kompresorių.
Kameros skleidžia kvapą	Būtina išvalyti šaldytuvo vidų.
	Kvapus gali skleisti tam tikras maistas, dėžutės arba pakuotės.
Šaldytuvus skleidžia garsus	Šie garsai yra normalūs: <ul style="list-style-type: none"> <li>● kompresoriaus veikimo garsas.</li> <li>● oro judėjimo garsas iš mažo ventiliatoriaus motoro šaldymo arba kitose kamerose.</li> <li>● gurguliavimas, panašus į verdantį vandenį.</li> <li>● pokšėjimas automatinio atitirpinimo metu.</li> <li>● traškėjimas prieš įsijungiant kompresoriui.</li> </ul>
	Kiti neįprasti garsai gali atsirasti dėl toliau parašytų priežasčių. Jiems atsiradus, būtina patikrinti šaldytuvą ir imtis veiksmų: šaldytuvus pastatytas nelygiai; šaldytuvo galas liečiasi su siena; krenta arba rieda buteliai ar tara.
Variklis nuolat veikia	Dažnai veikiančio variklio garsas yra normalus reiškinys, jis dažniau veikia esant šioms aplinkybėms: <ul style="list-style-type: none"> <li>● nustatyta šaltesnė nei reikia temperatūra;</li> <li>● į šaldytuvą neseniai buvo pridėta daug šilto maisto;</li> <li>● šaldytuvo išorėje esanti temperatūra per aukšta;</li> <li>● durys paliekamos atviros per ilgai arba per dažnai;</li> <li>● šaldytuvus buvo ką tik pastatytas arba įjungtas, nenaudojus ilgą laiką.</li> </ul>
Kameroje atsiranda šerkšno sluoksnis	Patikrinkite, ar maistas neužkimšo oro išleidimo angų, o maistas išdėstytas užtikrinant pakankamą ventilaciją. Patikrinkite, ar gerai uždarytos duralės. Norėdami pašalinti šerkšną, skaitykite skyrių „Valymas ir priežiūra“.

Viduje naudojama per aukštą temperatūrą	Durys buvo paliktos atviros per ilgai arba per dažnai; arba duris laiko praviras pašalinis objektas; arba šaldytuvą pastatytas palikus nepakankamai erdvės šonuose, gale ir viršuje.
Viduje naudojama per žemą temperatūrą	Padidinkite temperatūrą, vadovaudamiesi skyriuje „Ekraną valdikliai“ pateiktomis instrukcijomis.
Durys sunkiai užsidaro	Patikrinkite, ar šaldytuvo viršus atloštas 10-15mm, kad durelės savaime užsidarytų. Galbūt koks nors objektas šaldytuvo viduje neleidžia jo uždaryti.
Vanduo laša ant grindų	Vandens indas (šaldytuvo galinės dalies apačioje) gali būti netinkamai sulygiuotas, išleidimo vamzdelis (esantis po kompresoriaus dėklu) gali būti netinkamai sureguliuotas ir nenukreipti vandens į vandeniui skirtą indą, arba gali būti užsikimšęs vandens išleidimo vamzdelis. Atitraukite šaldytuvą nuo sienos ir patikrinkite vandens indą bei išleidimo vamzdelį.
Neveikia apšvietimas	<ul style="list-style-type: none"> <li>● LED apšvietimas gali būti sugedęs. Skaitykite skyrių apie LED lempučių valymą ir priežiūrą.</li> <li>● Kontrolės sistema išjungė apšvietimą dėl per ilgai atidarytų durų. Norėdami iš naujo aktyvuoti apšvietimą, uždarykite ir vėl atidarykite duris.</li> </ul>
Nesigamina ledukai	<ul style="list-style-type: none"> <li>● Ar įrengę vandens tiekimo liniją, prieš gamindami ledą, palaukėte 10 valandas? Pirmą kartą po įrengimo ledas gali būti gaminamas ilgiau, jei vanduo nėra pakankamai vėsus.</li> <li>● Ar vandens tiekimo linija prijungta, o sklendė atsukta?</li> <li>● Galbūt ranka išjungė ledo gaminimo funkciją? Įjunkite ledo kubelių („Cubed“) arba grūsto ledo („Crushed“) režimą.</li> <li>● Galbūt ledo gaminimo įrenginio kibirėlyje arba ledo kanale yra įstrigusio ledo?</li> <li>● Galbūt šaldiklio temperatūra per aukšta? Pabandykite sumažinti temperatūrą.</li> </ul>
Neveikia vandens dozatorius	<ul style="list-style-type: none"> <li>● Ar vandens laikymo dėžė tinkamai įdėta? Įsitinkite, kad vandens laikymo dėžėje yra pakankamai vandens.</li> <li>● Galbūt vandens tiekimo linija neveikia ar yra perlenkta? Įsitinkite, kad vandens linija nėra užsikimšusi, kad nėra jokių kliūčių.</li> <li>● Ar vandens laikymo dėžė nėra užšalusi, ar ne per žema šaldytuvo temperatūra? Valdymo plokštėje pasirinkite aukštesnę temperatūrą.</li> <li>● Ar vandens pompa veikia?</li> </ul>



## Šaldytuvo išmetimas

Šaldytuvą draudžiama išmesti kartu su buitinėmis atliekomis.

Yra keletas išmetimo galimybių:

- a) jeigu vietos savivaldybė yra įkūrusi surinkimo sistemas, kuriose elektroninės atliekos gali būti išmetamos nemokamai;
- b) jeigu gamintojas seną šaldytuvą pasiims atgal ir pasirūpins jo sunaikinimu nemokamai;
- c) senuose gaminiuose yra vertingų išteklių, todėl juos galima parduoti į metalo laužą. Išmetus atliekas miškuose ir gamtoje, kyla pavojus Jūsų sveikatai, kai pavojingos medžiagos nuteka į gruntinius vandenis, o iš jų – į maisto grandinę.

	Tinkamas įrenginio šalinimas
	<p>Šis ženklas reiškia, jog šio produkto visoje Europos Sąjungoje negalima išmesti kartu su kitomis buitinėmis atliekomis. Norėdami apsaugoti aplinką ir žmonių sveikatą nuo nekontroliuojamai išmetamų šiukšlių, pasirūpinkite tinkamu perdirbimu, skatindami ilgalaikį antrinių žaliavų panaudojimą. Norėdami grąžinti panaudotą įrenginį, naudokitės grąžinimo ir surinkimo sistemomis, arba susisiekiite su pardavėju, iš kurio jį pirkote. Pardavėjas priims produktą saugiam perdirbimui.</p>